



# ADX 40 ELECTRIQUE MACHINE DE PROJECTION DES BETONS ET MORTIERS PAR VOIE SECHE



*Entraînement par moteur électrique 2 vitesses  
Puissance 2.5 / 4 Kw 380 V TRI  
Vibreux électrique sur trémie  
Télécommande 24 V  
Rehausse de trémie avec sécurité  
Commande ouverture fermeture air par électrovanne  
Débit de 0.2 m<sup>3</sup>/h à 3.5 m<sup>3</sup>/h  
Volume de la trémie : 36 litres  
Sortie  $\phi$  25, 32, 40 ou 50*

**SURPRESSEUR ELECTRIQUE** indépendant couplé sur armoire électrique  
de la machine

# ADDAX

## PERFORMANCE

Le débit dépend du diamètre de la conduite de transport, du type de rotor utilisé et de sa vitesse de rotation.

Les débits suivants exprimés en m<sup>3</sup>/heure sont des valeurs pratiques relevées sur chantier.

	Débit m <sup>3</sup> /h	φ intérieur des tuyaux en mètre	Granulométrie	Distance de transport en mètre	Consommation air en l/mm	Exemples d'application
¼ Rotor 12 TR	0.2 à 0.6	25	0 à 2.5 mm	jusqu'à 150	3 à 5 000	Joints étroits
½ Rotor 12 TR	0.5 à 1	32	0 à 6 mm	jusqu'à 150	4 à 9 000	Joints larges couches minces
		40	0 à 8 mm	jusqu'à 300	5 à 14 000	
Rotor 12 TR	1 à 2	32	0 à 6 mm	jusqu'à 150	4 à 9 000	Couches moyennes - Produits en sacs
		40	0 à 8 mm	jusqu'à 300	6 à 14 000	
		50	0 à 12 mm	jusqu'à 500	8 à 25 000	
½ Rotor ASC	1 à 2	32	0 à 6 mm	jusqu'à 200	4 à 9 000	Couches moyennes - Béton fibre
		40	0 à 8 mm	jusqu'à 300	6 à 14 000	
		50	0 à 12 mm	jusqu'à 500	8 à 25 000	
Rotor 9 TR	1.5 à 3	40	0 à 8 mm	jusqu'à 200	6 à 12 000	Transport longue distance
		50	0 à 12 mm	jusqu'à 300	8 à 25 000	
Rotor ASC	1.8 à 3.5	50	0 à 12 mm	jusqu'à 200 jusqu'à 300	6 à 12 000 8 à 25 000	Couches épaisses

## ENCOMBREMENT

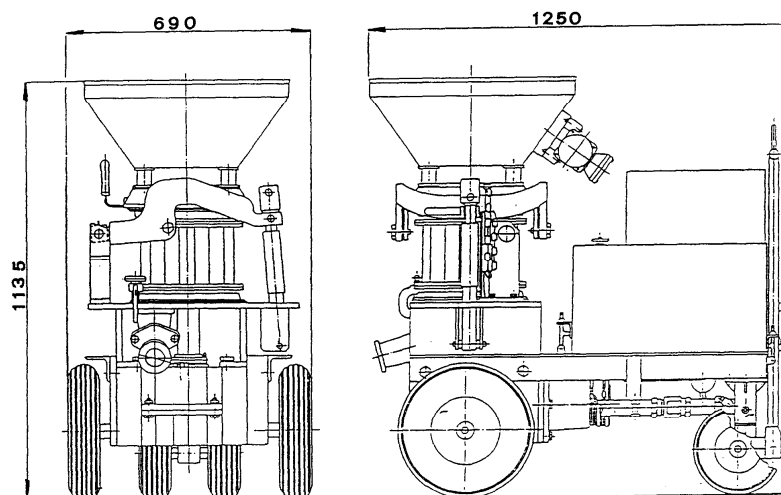

**POIDS : 550 kg**